

WIWA®

because it works



PROFIT
PHOENIX

PROFIT + PHOENIX – EINMALIG VIELSEITIG FÜR IHREN ERFOLG



WIWA PROFIT



WIWA PHOENIX

Weltweit
zehntausendfach
bewährt und
immer wieder
optimiert !

Die WIWA PROFIT und PHOENIX Serien sind vielseitige und qualitativ hochwertige Pumpenprogramme für nahezu alle Anwendungsbereiche. Durch die unterschiedlichen Leistungsdaten und Ausstattungsmöglichkeiten sind wir in der Lage, für fast jede Applikationstechnik in der Holz- und metallverarbeitenden Industrie sowie für das Maler- und Lackiererhandwerk entsprechende Geräte anzubieten. Unsere jahrzehntelange Erfahrung und ständige Weiterentwicklung in enger Zusammenarbeit mit Farb- und Lackherstellern sowie die präzise Fertigung aller Komponenten im eigenen Haus sind die Basis unseres Erfolges in der dekorativen und protektiven Oberflächenbeschichtung. Die Geräte der PROFIT und PHOENIX Serie sind in rost- und säurebeständigen Ausführungen lieferbar und sind somit bestens geeignet für die Verarbeitung von Wasserlacken. Die Anpassung der Druckübersetzung an veränderte Einsatzbedingungen ist durch den Austausch weniger Bauteile möglich und spart zusätzliche Investitionen. Ausgesucht hochwertige Materialien sorgen für eine überaus lange Lebensdauer und senken den Verschleiß aller materialberührenden Teile. Minimierte Reparaturkosten und Ausfallzeiten sorgen für die Zufriedenheit unserer weltweiten Kunden. Robuste, zuverlässige und vielseitig einsetzbare WIWA-Technik für Ihren Vorteil.

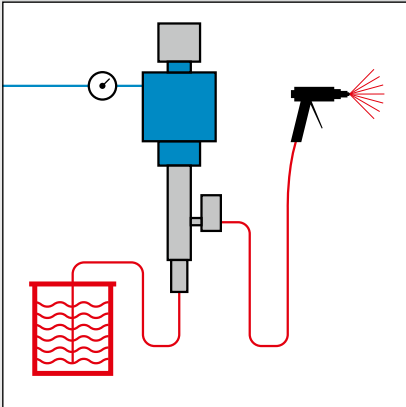

WIWA PROFIT und PHOENIX
Airless Spritzgeräte

AIRLESS

Höchstdruckspritzen

Wirtschaftliches und umweltfreundliches Spritzverfahren mit sehr hoher Flächenleistung.

Die Hochdruckpumpe saugt das Spritzgut aus jedem beliebigen Behälter an und führt es unter hohem hydraulischem Druck über einen Hochdruckschlauch der Spritzpistole zu.

Durch eine speziell geformte Spritzdüse wird eine feine und luftlose (airless) Zerstäubung erreicht. Der Spritzstrahl wird mit hoher Geschwindigkeit auf das Werkstück aufgebracht und sorgt somit für eine einwandfreie Oberflächenqualität.

Die Vorteile auf einen Blick

- Für rationelles Lackieren und Beschichten großer Flächen
- Spart Material und Lösemittel
- Höhere Schichtstärken in einem Arbeitsgang
- Bessere Energieausnutzung durch geringen Luftverbrauch
- Geschlossenes, gleichmäßiges Spritzbild
- Kaum Spritznebel bei sachgemäßer Einstellung
- Ex-geschützt, da druckluftbetrieben

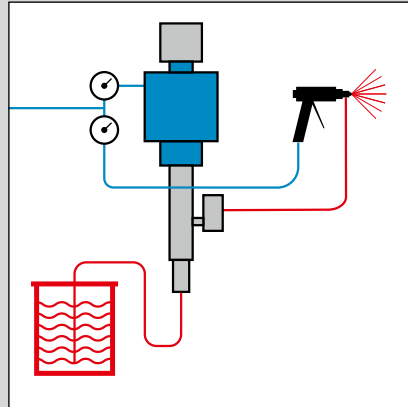

WIWA PROFIT und PHOENIX
Air Combi Lackieranlagen

AIR COMBI

Luftunterstützte Lackiertechnik

Das Air Combi Verfahren kombiniert die Vorteile von Airless- und konventionellem Spritzverfahren.

Bei diesem Lackierverfahren wird das Spritzgut mit mäßigem Druck der Pistole zugeführt und vorzerstäubt. Die Feinzerstäubung wird durch Zuführen von geregelter Druckluft beim Farbaustritt erreicht. Es entsteht ein weicher, regelbarer Spritzstrahl mit minimalem Farnebel.

Ideal für feinste Lackierarbeiten mit hoher Flächenleistung und für eckige und winkelige Bauteile sowie geformte oder kleine Werkstücke.

Die Vorteile auf einen Blick

- Hohe Materialeinsparungen
- Erstklassige Lackierqualität durch feinste Zerstäubung
- Geringe Betriebskosten, da niedriger Luftverbrauch
- Weicher, regelbarer Spritzstrahl
- Geringer Verschleiß der Pumpe durch niedrigen Materialdruck
- Umweltfreundlich durch minimalen Overspray

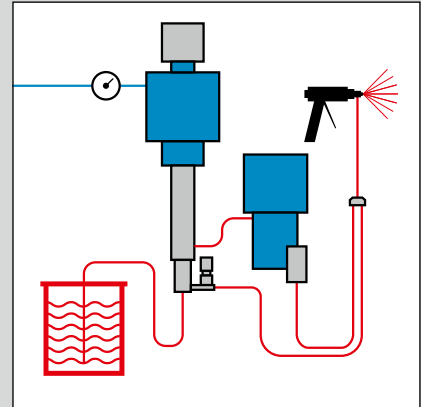

WIWA PHOENIX
Hot Job Heißspritzsystem

HEISSSPRITZSYSTEME

Die Heißspritztechnik für hohe Schichtstärken, kürzere Trockenzeiten und Super-Oberflächen.

Beim Heißspritzverfahren wird das Spritzgut durch den Einsatz des WIWA Material-Durchflusserhitzers auf die gewünschte Spritztemperatur erwärmt.

Lösemittel zur Veränderung der Viskosität sind daher nicht erforderlich. Ein regelbares Zirkulationssystem sorgt für konstante Materialtemperaturen.

Die Vorteile auf einen Blick

- Hervorragende Oberflächenqualität
- Kürzere Trockenzeiten
- Hohe Schichtstärken
- Auch höher viskose Materialien können problemlos verarbeitet werden
- Umwelt- und bedienerfreundlich durch Einsparung von Lösemitteln
- Besserer Verlauf der Farbe und deshalb höherer Glanzgrad der Oberfläche

Bereits vorhandene Airless-Spritzgeräte können auf das Air Combi System umgerüstet werden.

PROFIT – AIRLESS- UND AIR COMBI LACKIERGERÄTE



WIWA PROFIT –
bewährte Technik,
die im Arbeitsalltag
keine Wünsche
offenlässt!

Die leistungsfähigen Geräte der WIWA PROFIT Serie sind durch ihre kompakte Bauweise ideal für den flexiblen Einsatz in Handwerk und Industrie geeignet. Da jedes Modell sowohl in Airless- als auch in Air Combi Ausführung angeboten wird, findet sich für nahezu jeden Anwendungsbereich die passende Technik. Für eine überdurchschnittliche Lebensdauer und störungsfreies Arbeiten sorgen hartverchromte Doppelkolben, Hartmetall-Ventilplatten und Ventilkugeln aus Edelstahl sowie ein doppeltes Filtersystem, bestehend aus Ansaug- und Hochdruckfilter.

Eine geschlossene Spülmittelkammer trennt Luftmotor und Materialpumpe. Das Spülmittel verhindert dabei effektiv Farbverkrustungen an der Kolbenstange und schont durch seine Schmierwirkung die Packungen. Die PROFIT Geräte mit Farbzulaufbehältern eignen sich ideal für Reparaturen und Ausbesserungsarbeiten sowie sonstige Arbeiten, bei denen nur kleinere Materialmengen verarbeitet werden sollen. Alle Geräte sind in rost- und säurebeständiger Ausführung lieferbar und somit besonders für das Verarbeiten von Wasserlacken geeignet.



Alle PROFIT Geräte sind serienmäßig mit Hochdruckfilter ausgestattet



Doppeldruckluftregler für Spritzdruck und Zerstäuberluft (Air Combi)

DIE PLUSPUNKTE DER PROFIT SERIE

- Ideal für den Einsatz in Handwerk und Industrie.
- Tragbar für den flexiblen Einsatz an jedem Ort.
- Kaum spürbare Pulsation durch extrem schnelle Hubumschaltung.
- Geringer Verschleiß durch vorgespannte und selbstnachstellende Packungen.
- Noch höhere Sicherheit durch verstärktes Gehäuse und neues Dichtungssystem.
- Noch schnellere Wartung und einfachere Montage durch Direktverschraubung und Schlüsselflächen.
- Als Airless-Spritzgerät: robust und handlich für rationelles Lackieren und Beschichten.
- Als Air Combi Lackieranlage für feinste Lackierungen mit gleichmäßigem Lackauftrag.



PROFIT

PROFIT – DIE AUSSTATTUNGSVARIANTEN

Technische Daten												
Modell	3010		3022		3033		4210		4222		4233	
Maximale Förderleistung bei freiem Durchfluss	3,0 l/min		3,0 l/min		3,0 l/min		4,2 l/min		4,2 l/min		4,2 l/min	
Druckübersetzung	10 : 1		22 : 1		33 : 1		10 : 1		22 : 1		33 : 1	
Fördermenge je Doppelhub	14 cm ³		14 cm ³		14 cm ³		27 cm ³		27 cm ³		27 cm ³	
Maximaler Lufteingangsdruck	8 bar		8 bar		8 bar		8 bar		8 bar		8 bar	
Höchstzulässiger Betriebsdruck	80 bar		176 bar		264 bar		80 bar		176 bar		264 bar	
Kolbendurchmesser des Luftmotors	50 mm		70 mm		85 mm		50 mm		70 mm		85 mm	
Kolbenhub des Luftmotors	42 mm		42 mm		42 mm		75 mm		75 mm		75 mm	
Ausführung	N	RS	N	RS	N	RS	N	RS	N	RS	N	RS
PROFIT Airless Spritzgeräte^{1,2}												
Mit Behälter ⁵	0644260	0644261	0644270	0644271	0644280	0644281	0644290	0644291	0644300	0644301	0644310	0644311
Mit Dreifuß	0644262	0644263	0644272	0644273	0644282	0644283	0644292	0644293	0644302	0644303	0644312	0644313
Mit Fahrgestell	0644264	0644265	0644274	0644275	0644284	0644285	0644294	0644295	0644304	0644305	0644314	0644315
Auf Gestell mit Zulaufbehälter	0644266	0644267	0644276	0644277	0644286	0644287	0644296	0644297	0644306	0644307	0644316	0644317
Mit Wandhalter	0644268	0644269	0644278	0644279	0644288	0644289	0644298	0644299	0644308	0644309	0644318	0644319
PROFIT Air Combi Lackieranlagen^{3,4}												
Mit Behälter ⁵	0644320	0644321	0644330	0644331	0644340	0644341	0644350	0644351	0644360	0644361	0644370	0644371
Mit Dreifuß	0644322	0644323	0644332	0644333	0644342	0644343	0644352	0644353	0644362	0644363	0644372	0644373
Mit Fahrgestell	0644324	0644325	0644334	0644335	0644344	0644345	0644354	0644355	0644364	0644365	0644374	0644375
Auf Gestell mit Zulaufbehälter	0644326	0644327	0644336	0644337	0644346	0644347	0644356	0644357	0644366	0644367	0644376	0644377
Mit Wandhalter	0644328	0644329	0644338	0644339	0644348	0644349	0644358	0644359	0644368	0644369	0644378	0644379

N = Normalstahl-Ausführung
 R = rostfreie Ausführung
 RS = rost- und säurebeständige Ausführung

1 Spritz-Zubehörsatz Nr. 01 N + R

- Best.-Nr. 0621625, bestehend aus:
- Airless-Pistole WIWA 250 D (mit Drehgelenk)
 - Materialschlauch NW6 (1/4", 410 bar, 7,5 m)
 - Standarddüse 40° – 0,33 mm

2 Spritz-Zubehörsatz Nr. 10 RS

- Best.-Nr. 0629957, bestehend aus:
- Airless-Pistole WIWA 500 F (mit Drehgelenk)
 - Materialschlauch (RS) NW6 (1/4", 410 bar, 7,5 m)
 - Standarddüse 65° – 0,33 mm

3 Air Combi Lackierpistole

- Best.-Nr. 0653095,
 Düse im Lieferumfang enthalten.

4 WIWA PROFIT Air Combi

- Alle Air Combi Farbspritzgeräte werden inklusive Luft- und Materialschlauch NW6 geliefert.

5 WIWA PROFIT Behälter

- Alle Behälterausführungen sind nur in Normalstahl-Ausführung (N) und rostfreier Ausführung erhältlich.



1



2



3



4



5



6

1 WIWA PROFIT mit Behälter

2 WIWA PROFIT mit Dreifuß

3 WIWA PROFIT mit Zulaufbehälter

4 WIWA PROFIT mit Wandhalter

5 WIWA PROFIT auf Fahrgestell

6 WIWA PROFIT RS-1 (Prospekt auf Anfrage)

KONSTRUKTIONSMERKMALE DER PROFIT SERIE

Luftmotor

- 1** Kaum spürbare Pulsation durch extrem schnelle Hubumschaltung.
- 2** Einfache Demontage und Montage durch wenige Bauteile.
- 3** Veränderung der Druckübersetzung durch Änderung des Kolbendurchmessers des Luftmotors.

Spülmittelkammer

- 4** Eine geschlossene Spülmittelkammer trennt Luftmotor und Materialpumpe. Durch die geschlossene Bauweise können keine Fremdkörper, wie z. B. Strahlmittel, von außen in das Pumpensystem eindringen. Darüber hinaus verhindert das Spülmittel Materialverkrustungen an der Kolbenstange und schützt durch seine Schmierwirkung die Packungen.

Materialpumpe

Weniger Druckverlust auch bei höher viskosen Materialien durch große Bohrungen und großvolumige Materialpassagen im Bodenventil.

- 5** Weniger Verschleiß durch geführte und somit einfach und präzise zu montierende Bauteile.
- 6** Bessere Spülung durch kurze Packungsspanner und große Materialdurchgänge.
- 7** Vor den Gewinden liegende Dichtringe verhindern das Verkleben der Gewinde und erleichtern die Demontage.
- 8** Schnelle Demontage und Montage der Pumpenbaugruppen durch Direktverschraubung.

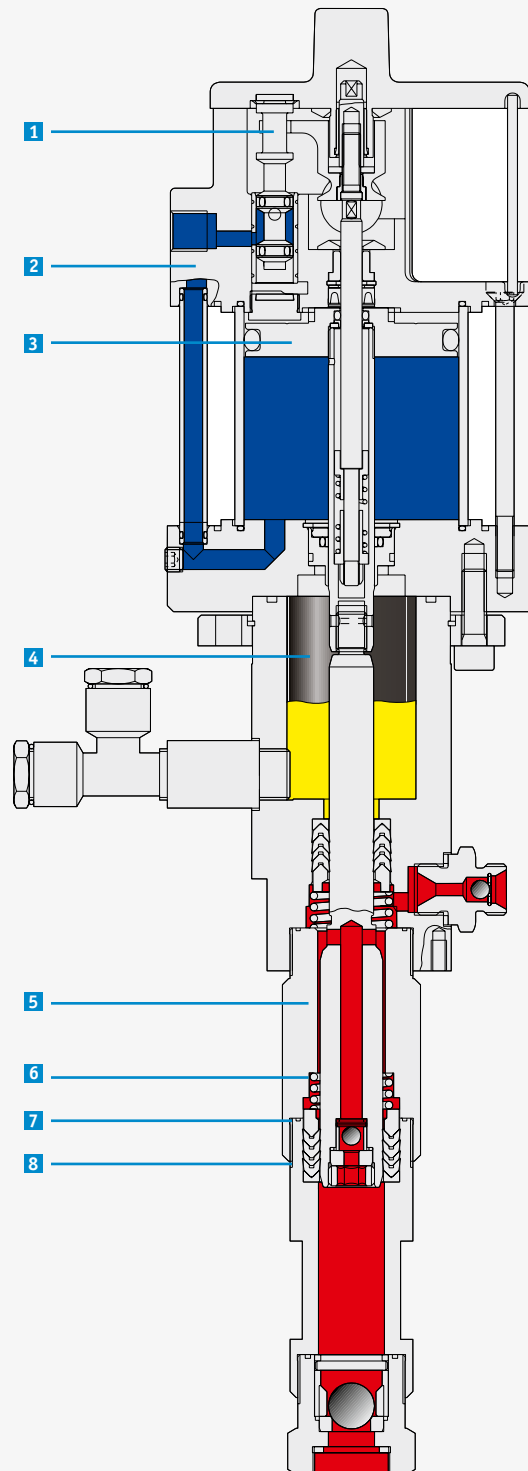

PROFIT

Das WIWA Baukastensystem
lässt keine Wünsche offen!

PROFIT – DIE ANWENDUNGSGEBIETE



Wir empfehlen	PROFIT Airless Farbspritzgeräte				PROFIT Air Combi Lackiergeräte					
	3022	3033	4222	4233	3010	3022	3033	4210	4222	4233
Modell	3022	3033	4222	4233	3010	3022	3033	4210	4222	4233
Maximale Förderleistung bei freiem Durchfluss	3,0 l/min	3,0 l/min	4,2 l/min	4,2 l/min	3,0 l/min	3,0 l/min	3,0 l/min	4,2 l/min	4,2 l/min	4,2 l/min
Druckübersetzung	22:1	33:1	22:1	33:1	10:1	22:1	33:1	10:1	22:1	33:1
Fördermenge je Doppelhub	14 cm ³	14 cm ³	27 cm ³	27 cm ³	14 cm ³	14 cm ³	14 cm ³	27 cm ³	27 cm ³	27 cm ³
Einsatzgebiete										
Schreinereien	●	●	●	●	●	●	●	●	●	●
Möbelindustrie	○	○	●	●	○	○	○	○	○	●
Maler- und Lackierbetriebe	–	–	○	○	–	–	–	○	○	●
Maschinen- und Fahrzeugbau	–	–	–	○	–	–	–	○	○	○
Spritzgut										
Öle und Fette	○	●	○	●	○	●	●	○	●	●
Dickschichtlasuren	–	●	–	●	●	●	●	●	●	●
Grundierungen	○	●	●	●	●	●	●	●	●	●
Spritzspachtel	–	○	–	○	–	–	–	–	–	–
Spritzfähige Lacke und Farben	●	●	●	●	●	●	●	●	●	●
Zweikomponentenmaterial	○	○	○	○	–	○	○	–	○	○
Strukturlack	–	●	–	●	●	●	●	●	●	●
Hammerschlaglack	–	●	○	●	●	●	●	●	●	●
Wasserverdünnte Medien	○	●	○	●	●	●	●	●	●	●
Wasserlacke	○	○	○	●	●	●	●	●	●	●

● Sehr gut geeignet ○ Geeignet – Nicht geeignet

Bereits vorhandene Airless-Spritzgeräte können auf das Air Combi System nachgerüstet werden.

DIE EINSATZGEBIETE DER PROFIT SERIE

- Schreinereien
- Möbelindustrie
- Maler- und Lackierbetriebe
- Maschinen- und Fahrzeugbau



PROFIT

PHOENIX – AIRLESS-, AIR COMBI- UND HOT JOB HEISSSPRITZ



Überdurchschnittliche Lebensdauer ist die Voraussetzung für den wirtschaftlichen Einsatz.

Wie alle WIWA-Geräteserien überzeugt auch die WIWA PHOENIX durch überdurchschnittliche Lebensdauer aller Bauteile. Während des täglichen Betriebs reduzieren ausgesucht hochwertige Materialien den Verschleiß und die dadurch bedingten Reparaturkosten auf ein Minimum. Sollten sich die Einsatzbedingungen ändern, ist eine Anpassung der Druckübersetzung und Fördermenge durch den Austausch weniger Komponenten problemlos möglich, wodurch zusätzliche Investitionen vermieden werden.

Einmalig vielseitig ist die PHOENIX Serie aufgrund ihrer durchdachten Konzeption. Für die unterschiedlichen Einsatzbereiche lassen sich die aus wenigen Komponenten bestehenden Geräte modular schnell auf- und umbauen. Alle Modelle sind in rost- und säurebeständiger Ausführung lieferbar und somit ideal für das Verarbeiten von Wasserlacken. Mit der PHOENIX 6552 können aufgrund der hohen Druckübersetzung auch hochviskose Beschichtungsstoffe verarbeitet werden. Die PHOENIX 6552 mit Zulaufbehälter eignet sich besonders für Reparaturarbeiten im Korrosionsschutz, bei denen nur geringe Materialmengen verarbeitet werden müssen, wie z. B. Ausbesserungsarbeiten auf Baustellen, Reparaturen und Beschichtungen auf und unter Deck von Schiffen auf hoher See sowie für Laborarbeiten mit hochviskosen Materialien in der Farbindustrie.



Alle PHOENIX Geräte sind serienmäßig mit Hochdruckfilter ausgestattet



Alle Phoenix Geräte werden standardmäßig mit einer Wartungseinheit geliefert

GERÄTE FÜR INDUSTRIE UND HANDWERK

DIE PLUSPUNKTE DER PHOENIX SERIE

- Feststehende, selbst-nachstellende Packungen.
- Doppelaktionspumpe mit langem Hub.
- Wartungsfreier, geräuscharmer Druckluftmotor.
- Gründliche Reinigung durch innovatives Spülsystem.
- Eine geschlossene Spülmittelkammer trennt Luftmotor und Materialpumpe. Das Spülmittel verhindert Materialverkrustungen an der Kolbenstange und schont durch seine Schmierwirkung die Packungen.
- Problemloses Verarbeiten von hochviskosen Materialien durch große Ventil- u. Materialdurchgänge.
- Geringer Verschleiß und niedrige Wartungskosten durch selbst-nachstellende Packungen.
- Überdurchschnittliche Lebensdauer durch hartverchromte Doppelkolben, Hartmetall-Ventilplatten und Edelstahl-Ventilkugeln.
- Störungsfreies Arbeiten durch doppeltes Filtersystem.
- Großdimensionierte Luftkanäle und ein neues Steuerungssystem gewährleisten ein schnelles Umschalten des Luftmotors, wodurch das Pulsieren des Spritzstrahls und das Vereisen des Luftmotors weitgehend verhindert werden.
- Effizienter Einsatz durch gleichzeitiges Speisen von mehreren Pistolen je nach eingesetzter Düsendgröße.
- Umweltfreundlich geringe Lärmbelastung aufgrund des optimierten Steuersystems und des angebauten großvolumigen Schalldämpfers.



PHOENIX

PHOENIX – DIE AUSSTATTUNGSVARIANTEN

Technische Daten												
Modell	6530			6552			11018			11032		
Maximale Förderleistung bei freiem Durchfluss	6,5 l/min			6,5 l/min			11 l/min			11 l/min		
Druckübersetzung	30 : 1			52 : 1			18 : 1			32 : 1		
Fördermenge je Doppelhub	40 cm ³			40 cm ³			72 cm ³			72 cm ³		
Maximaler Lufteingangsdruck	8 bar			8 bar			8 bar			8 bar		
Höchstzulässiger Betriebsdruck	240 bar			416 bar			144 bar			256 bar		
Kolbendurchmesser des Luftmotors	105 mm			140 mm			105 mm			140 mm		
Kolbenhub des Luftmotors	75 mm			75 mm			75 mm			75 mm		
Ausführung	N	R	RS	N	R	RS	N	R	RS	N	R	RS
PHOENIX Airless Spritzgeräte												
Mit Fahrgestell	0641351	0641352	0641353	0641357	0641358	0641359	0641363	0641364	0641365	0641369	0641370	0641371
Mit Wandhalter	0641354	0641355	0641356	0641360	0641361	0641362	0641366	0641367	0641368	0641372	0641373	0641374
Mit Zulaufbehälter	0642126	–	–	0642137	0642138	–	–	–	–	–	–	–
Spritz-Zubehörsatz	0642474	0642474	0629957	0642476	0642476	0629957	0642474	0642474	0629957	0642475	0642475	0629957
PHOENIX Air Combi Lackieranlagen												
Mit Fahrgestell	0641379	0641380	0641381	–	–	–	0641391	0641392	0641393	0641397	0641398	0641399
Mit Wandhalter	0641382	0641383	0641384	–	–	–	0641394	0641395	0641396	0641400	0641401	0641402
Lackierpistole (max. 250 bar) m. Düse	0653095	0653095	0653095	0653095	0653095	0653095	0653095	0653095	0653095	0653095	0653095	0653095
PHOENIX Hot Job Heißspritzanlagen												
Mit Fahrgestell	0641497	0641498	0641499	0641385	0641386	0641387	0641503	0641504	0641505	0641509	0641510	0641511
Mit Wandhalter	0641500	0641501	0641502	0641388	0641389	0641390	0641506	0641507	0641508	0641512	0641513	0641514
Spritz-Zubehörsatz	0642477	0642477	0642478	0642477	0642477	0642478	0642477	0642477	0642478	0642477	0642477	0642478

N = Normalstahl-Ausführung R = rostfreie Ausführung RS = rost- und säurebeständige Ausführung

Spritz-Zubehörsatz Nr. 13

Best.-Nr. 0642474, bestehend aus:

- Spritzpistole WIWA 250 D (mit Drehgelenk)
- Materialschlauch (NW 6, 410 bar, 1/4", 7,5 m)
- Standarddüse 40° – 0,38 mm

Spritz-Zubehörsatz Nr. 16

Best.-Nr. 0642477, bestehend aus:

- Airless-Pistole WIWA 500 F (mit Drehgelenk)
- 2x Materialschlauch NW 6 (410 bar, 7,5 m)
- 1x NW 4 (410 bar, 1 m)
- Rücklaufverteiler 3 x 1/4"
- Standarddüse 65° – 0,53 mm

Spritz-Zubehörsatz Nr. 14

Best.-Nr. 0642475, bestehend aus:

- Airless-Pistole WIWA 500 D (mit Drehgelenk)
- Materialschlauch NW 6 (410 bar, 1/4", 7,5 m)
- Wendschalter REV-GUARD™
- Düse 621

Spritz-Zubehörsatz Nr. 10 RS

Best.-Nr. 0629957, bestehend aus:

- Airless-Pistole WIWA 500 F (mit Drehgelenk)
- Materialschlauch NW 6 (410 bar, 1/4", 7,5 m)
- Standarddüse 65° – 0,33 mm

Spritz-Zubehörsatz Nr. 15

Best.-Nr. 0642476, bestehend aus:

- Airless-Pistole WIWA 500 D (mit Drehgelenk)
- Materialschlauch NW 6 (600 bar, 1/4", 7,5 m)
- Wendschalter REV-GUARD™
- Düse 621

Spritz-Zubehörsatz Nr. 17 RS

Best.-Nr. 0642478, bestehend aus:

- Airless-Pistole WIWA 500 F (mit Drehgelenk)
- 2x Materialschlauch NW 6 (410 bar, 7,5 m)
- 1x NW 4 (410 bar, 1 m)
- Rücklaufverteiler 3 x 1/4" -RS-
- Standarddüse 65° – 0,38 mm



1 WIWA PHOENIX auf Fahrgestell

2 WIWA PHOENIX mit Zulaufbehälter

3 WIWA PHOENIX mit Wandhalter

4 WIWA PHOENIX Hot Job Heißspritzgerät

KONSTRUKTIONSMERKMALE DER PHOENIX SERIE

Luftmotor

- 1 Einfache Demontage und Montage durch wenige Bauteile.
- 2 Die Schnepper sind gut sichtbar und deshalb einfach einzusetzen.
- 3 Kaum spürbare Pulsation durch extrem schnelle Hubumschaltung.
- 4 Veränderung der Leistung durch Änderung des Kolbendurchmessers des Luftmotors.

Spülmittelkammer

- 5 Eine geschlossene Spülmittelkammer trennt Luftmotor und Materialpumpe. Durch die geschlossene Bauweise können keine Fremdkörper, wie z. B. Strahlmittel, von außen in das Pumpensystem eindringen. Darüber hinaus verhindert das Spülmittel Materialverkrustungen an der Kolbenstange und schützt durch seine Schmierwirkung die Packungen.

Materialpumpe

- 6 Schnelle Demontage und Montage der Pumpenbaugruppen durch Direktverschraubung. Bei der Demontage werden die Teile automatisch auseinandergezogen.
- 7 Vor den Gewinden liegende Dichtringe verhindern das Verkleben der Gewinde und erleichtern die Demontage.
- 8 Weniger Verschleiß durch geführte und somit einfach und präzise zu montierende Bauteile.
- 9 Weniger Druckverlust durch große Bohrungen und großvolumige Materialpassagen.
- 10 Bessere Spülung durch große Materialdurchgänge und kurze Packungsspanner.
- 11 Veränderung des Fördervolumens und der Druckübersetzung durch Austausch von Kolbenstange und Packungen.

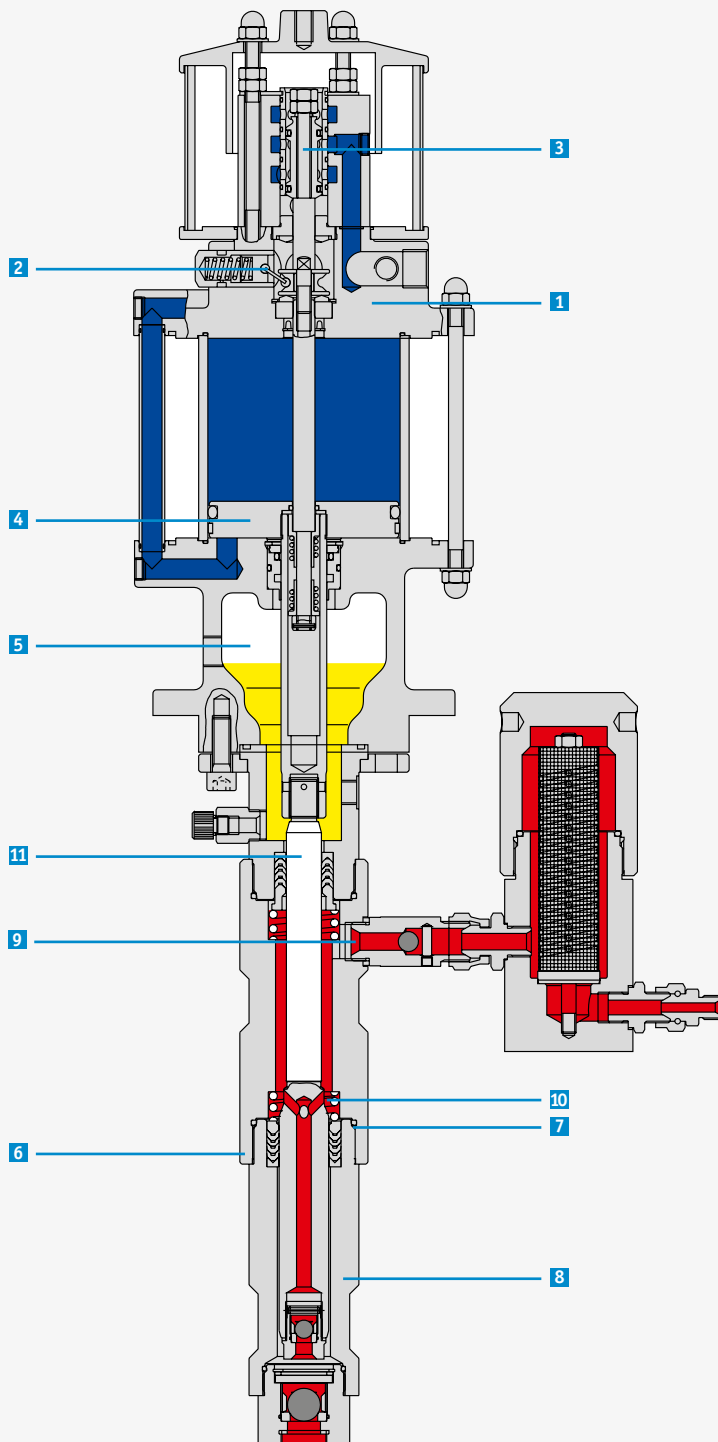

PHOENIX

PHOENIX – DIE ANWENDUNGSGEBIETE



Wir empfehlen	PHOENIX Airless Farbspritzgeräte				PHOENIX Air Combi Lackiergeräte			PHOENIX Hot Job Heißspritzanlagen			
	6530	6552	11018	11032	6530	11018	11032	6530	6552	11018	11032
Modell	6530	6552	11018	11032	6530	11018	11032	6530	6552	11018	11032
Maximale Förderleistung bei freiem Durchfluss	6,5 l/min	6,5 l/min	11 l/min	11 l/min	6,5 l/min	11 l/min	11 l/min	6,5 l/min	6,5 l/min	11 l/min	11 l/min
Druckübersetzung	30:1	52:1	18:1	32:1	30:1	18:1	32:1	30:1	52:1	18:1	32:1
Fördermenge je Doppelhub	40 cm ³	40 cm ³	72 cm ³	72 cm ³	40 cm ³	72 cm ³	72 cm ³	40 cm ³	40 cm ³	72 cm ³	72 cm ³
Einsatzgebiete											
Schreinereien	●	○	●	●	●	●	●	●	●	●	●
Möbelindustrie	●	○	●	●	●	●	●	●	●	●	●
Maler- und Lackierbetriebe	○	○	○	●	●	●	●	–	●	○	●
Maschinen- und Fahrzeugbau	–	–	○	–	●	●	●	–	–	●	–
Stahl- und Hallenbau	○	○	○	○	–	–	●	–	○	–	○
Stahlverarbeitende Industrie	○	○	○	○	○	○	○	○	○	○	○
Automatische/manuelle Lackieranlagen	○	○	–	○	○	○	○	○	○	–	○
Schiffsanstriche (Innenanstrich)	○	○	–	○	○	○	○	○	○	–	○
Waggonfabriken	○	○	–	○	○	○	○	○	○	–	○
Förderpumpe	–	–	●	●	–	–	–	–	–	■	–
Spritzgut											
Grundierungen	●	–	○	●	●	●	●	○	○	○	○
Spritzpachtel	●	●	–	●	–	–	–	○	○	–	○
Spritzfähige Lacke und Farben	●	●	○	●	●	●	●	●	●	○	●
Zweikomponenten- u. Teer-Epoxy-Farben	●	●	–	●	●	●	●	○	●	○	○
Strukturlack	●	●	–	●	●	●	●	○	○	–	○
Hammerschlaglack	●	●	–	●	●	●	●	○	○	–	○
Zinkstaubfarben	–	–	–	○	–	–	–	○	○	○	○
Rostschutz- und Eisenglimmerfarben	●	●	–	●	○	○	○	○	○	–	○
Lösungsmittelarme und -freie Farben	–	○	–	–	–	–	–	○	○	○	○
Beizen	–	–	●	–	–	–	–	–	○	–	–
Wasserlacke	●RS	–	–	●RS	●RS	●RS	●RS	–	–	–	–
Klarlacke	●	–	–	●	●	●	●	○	–	–	○
Dickschichtlasuren	●	○	–	●	●	●	●	○	○	–	○

● Sehr gut geeignet ○ Geeignet – Nicht geeignet Bereits vorhandene Airless-Spritzgeräte können auf Air Combi oder Heißspritzsysteme nachgerüstet werden

DIE EINSATZGEBIETE DER PHOENIX SERIE

- Schreinereien
- Möbelindustrie
- Maler- und Lackierbetriebe
- Maschinen- und Fahrzeugbau
- Stahl- und Hallenbau
- Stahlverarbeitende Industrie
- Automatische oder manuelle Lackieranlagen
- Schiffslackierungen (Innenanstrich) u. Reparaturarbeiten auf hoher See
- Waggonfabriken
- Als Förderpumpe bzw. Zuführpumpe

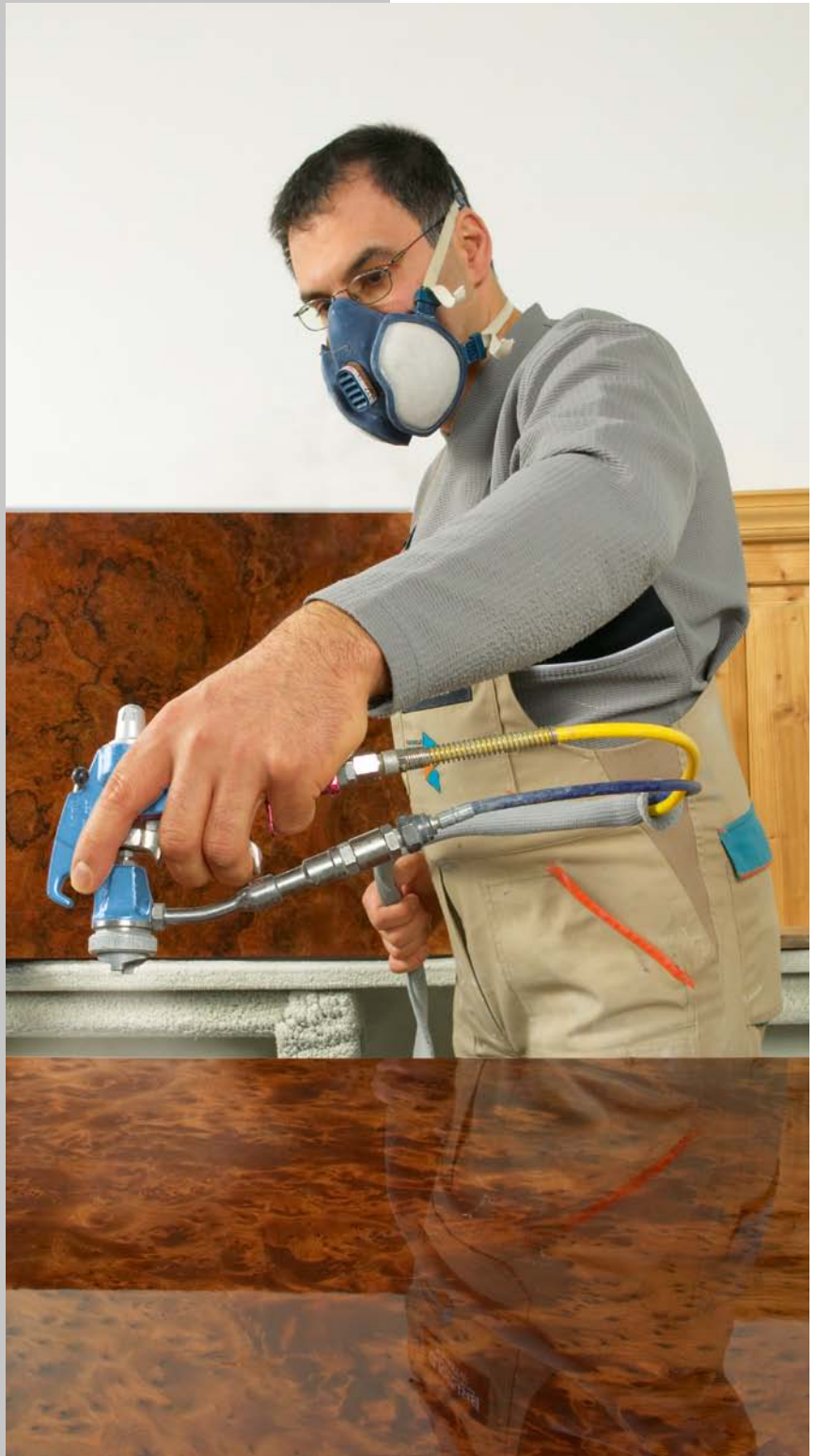
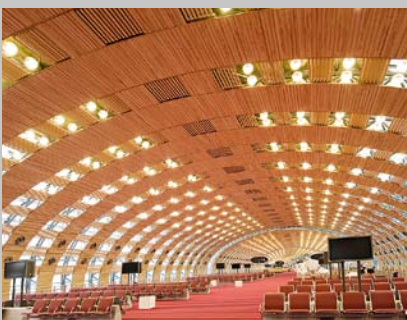

PHOENIX

AUSZUG GERÄTEPROGRAMM



ATEX 94/9/EG

Hauptsitz und Produktion

WIWA Wilhelm Wagner GmbH & Co. KG
Gewerbestraße 1-3
35633 Lahnau, Germany

Tel. +49(0)64 41/609-0
Fax +49(0)64 41/609-50

info@wiwa.de
www.wiwa.de

WIWA Partnerschaft USA

WIWA LP
3734A Cook Boulevard
Chesapeake, VA 23323, USA

Tel. +1-757-436-2223
Fax +1-757-436-2103
Toll-free +1-866-661-2139

sales@wiwalp.com
www.wiwa.com

WIWA Tochtergesellschaft China

WIWA Taicang Co., Ltd.
Add: No. 87 East Suzhou Rd., Taicang city,
Jiangsu province 215400, P. R. China

Tel. +86-512-5354 8858
Fax +86-512-5354 8859

info@wiwa-china.com



WIWA FLEXIMIX, elektronische
2K Misch- und Dosieranlagen



WIWA Materialförderpumpen
für nahezu alle Anwendungsbereiche



WIWA Rammpressen
als fahrbare oder Standgeräte



WIWA Airless, Air Combi
und Heißspritzanlagen



WIWA POWERPACK 2K XXL
Hydraulik-Anlagen



WIWA PU 460
Polyurea-Anlage

WWW.WIWA.DE