

# E/38-CA



**(IT) MICROFILTRO A CARBONI ATTIVI MODULARE**  
Manuale d'Istruzione d'Uso e Manutenzione

**(EN) ACTIVE CHARCOAL MICROFILTER MODULAR**  
Operation and Maintenance Manual

**(FR) MICROFILTRE D'AIR A CARBONS ACTIFS MODULAIRE**

Manuel d'utilisation et d'entretien

CODE BY 1179022 ED. N°2 - 13/01/2017

**DICHIARAZIONE DI CONFORMITA' - DECLARATION OF CONFORMITY  
DECLARATION DE CONFORMITE**

La sottoscritta società - The undersigned firm - La société soussignée:

**Officine Meccaniche A.N.I. S.p.a.**  
Via Arzignano 190 - 36072 - Chiampo (VI) - ITALY

**IT**

**DICHIARA SOTTO LA SUA ESCLUSIVA RESPONSABILITA' CHE IL PRODOTTO :**  
**Microfiltro a carboni attivi modulare Mod. E/38-CA**  
ai quali la presente dichiarazione si riferisce, sono stati realizzati presso la propria sede produttiva, il cui Sistema di Gestione per la Qualità è stato certificato secondo la norma EN ISO 9001:2008. Tale certificazione è stata rilasciata dall'Ente **Bureau Veritas Italia S.p.A.** con certificato N° 180384 ed ha validità fino al 11/10/2017.

**DICHIARA INOLTRE:**

- che il prodotto non può essere messo in funzione come componente di una macchina, se non inserito in una stessa, rispondente ai requisiti essenziali della Direttiva 2006/42/CE.  
- è conforme alle disposizioni riportate nell'articolo 3.3 della Direttiva PED (DIRETTIVA 97/23/CE)

**EN**

**HEREBY DECLARES, UNDER THEIR EXCLUSIVE RESPONSIBILITY, THAT THE PRODUCT**  
**Active charcoal Microfilter Modular, Model E/38-CA,**  
to which this declaration refers, have been produced in the company's manufacturing facility, whose Quality Management System has been ISO 9001:2008 certified. This certification has been awarded by the **Bureau Veritas Italia S.p.A.** body with certificate N° 180384 and is valid until 11/10/2017.

**AND ALSO HEREBY DECLARES :**

- that the product cannot be put into operation as part of a machine, unless it is inserted in a machine that itself meets the essential requirements of Directive 2006/42/EC.  
- is in conformity with the dispositions of Article 3.3 of the PED Directive (DIRECTIVE 97/23/EC)

**FR**

**DECLARE SOUS SA RESPONSABILITE EXCLUSIVE QUE LE PRODUIT:**

**Microfiltre à charbons actifs Mod. E/38-CA**  
auquel la présente déclaration se réfère, a été réalisé dans sa propre usine, dont le système de Management de la Qualité a été certifié selon la norme EN ISO 9001:2008. Cette certification a été délivrée par l'organisme **Bureau Veritas Italia S.p.A.** avec certificat N° 180384 et est valable jusqu'au 11/10/2017.

**ELLE DÉCLARE EN OUTRE :**

- que le produit ne peut être mis en service comme composant d'une machine, s'il n'est pas monté dans une machine, satisfaisant aux exigences essentielles de la Directive 2006/42/CE.  
- qu'il est conforme aux dispositions de l'article 3.3 de la Directive PED (DIRECTIVE 97/23/CE)

Il modello della presente dichiarazione è conforme a quanto previsto nella norma EN 45014

The format of this declaration conforms with regulation EN 45014

Le modèle de cette déclaration est conforme dans la mesure où il est prévu dans la Norme EN 45014

**CHIAMPO (VI)**

13 / 01 / 2017

**Un Procuratore - Legal Representative - Un Fondé de pouvoir :**



**DATI TECNICI - TECHNICAL DATA  
CARACTERISTIQUES TECHNIQUES**

Fluido - Fluid	Aria compressa Compressed air-Air comprimé		
Portata nominale Nominal flow - Débit nominal	144 Sm <sup>3</sup> /h [6 bar]		
Pressione massima Maximum pressure - Pression maximale	12 bar - 174psi		
Pressione minima Minimum pressure - Pression minimale	1.5 bar - 22 psi		
Durata Lifetime Durée	4.300 ore di lavoro continuo hours of continuous work heures de service continu		
Temperatura di esercizio Working temperature Température de service	da from de	1,5°C/34,7°F	a to à +65°C/+149°F
Grado di ritenzione particelle solide Particle removal - Degré de filtration particules	0,01µ		
Residuo vapori e idrocarburi volatili Vapours and volatile hydrocarbons residual Résidu vapeurs et hydrocarbures volatils	0,005 mg/m <sup>3</sup> [1 bar e 20°C]		
Peso Netto - Net Weight - Poids net	1,180 kg 2.601 lb		

**La qualità dell'aria è conforme alle norme ISO 8573-1**  
Air quality is in accordance with ISO standard 8573-1  
La qualité de l'air est conforme aux normes ISO 8573-1

ISO standard: Normes ISO:	8573.1
Dimensione particelle - Particle dimensions - Dimensions Particules:	Classe 1 - Class 1 - Classe 1
Max. contenuto olio - Max. oil content - Contenu max. d'huile:	Classe 1 - Class 1 - Classe 1

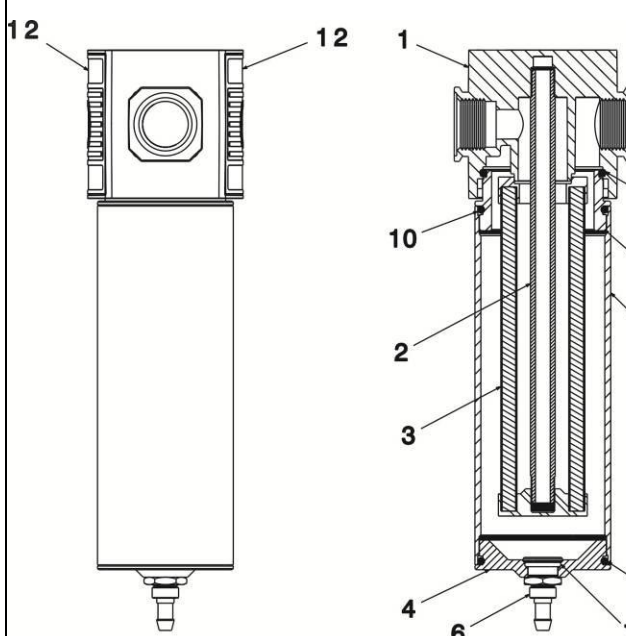

**NB: Il filtro a carbone attivo non può funzionare con aria saturata di olio e pertanto deve essere preceduto da elemento disoleatore grado SMFO [E/38-D]. L'elemento filtrante grado CA [E/38-CA] deve essere sostituito ogni 4.300 ore di lavoro continuo.**

**NB: The activated carbon cartridge cannot work in oil saturated air condition so it must be installed after a SMFO oil remover [E/38-D]. This cartridge [E/38-CA] must be replaced every 4,300 hours of continuous work.**

**NB: L'élément à charbon actif ne peut pas fonctionner quand l'air est saturé d'huile donc il doit être installé après d'un élément déshuileur SMFO [E/38-D]. L'élément filtrant CA [E/38-CA] doit être remplacé toutes les 4.300 heures de service continu.**

**Pos. Materiali impiegati  
Materials - Matériaux utilisés**

<b>1</b>	Metallo - Metal - Métal Zn Al4 Cu1 UNI EN 1774
<b>2</b>	Acciaio - Steel - Acier Fe 360 D UNI 7946
<b>3-12</b>	Tecnopolimero - technopolymer - techno-polymère
<b>3</b>	Tessuto di vetro borosilicato Borosilicate glass fibre Tissu en verre borosilicate
<b>3</b>	"sandwich" di profondità in microfibra di vetro depth "sandwich" made of glass microfibre. "sandwich" de profondeur en microfibre de verre
<b>4-5</b>	Alluminio - Aluminium - Aluminium AL-Cu 6 Bi Pb UNI EN 573/3
<b>6</b>	Ottone - brass - Laiton CuZn39Pb3 UNI EN 12164
<b>3-6</b>	Acciaio inox - Stainless steel - Acier inoxydable (AISI 302 ÷ AISI 304)
<b>7-8</b> <b>10-11</b>	Gomma NBR - Rubber - Caoutchouc
<b>9</b>	Alluminio - Aluminium - Aluminium Al - Mg Si UNI EN 573/3

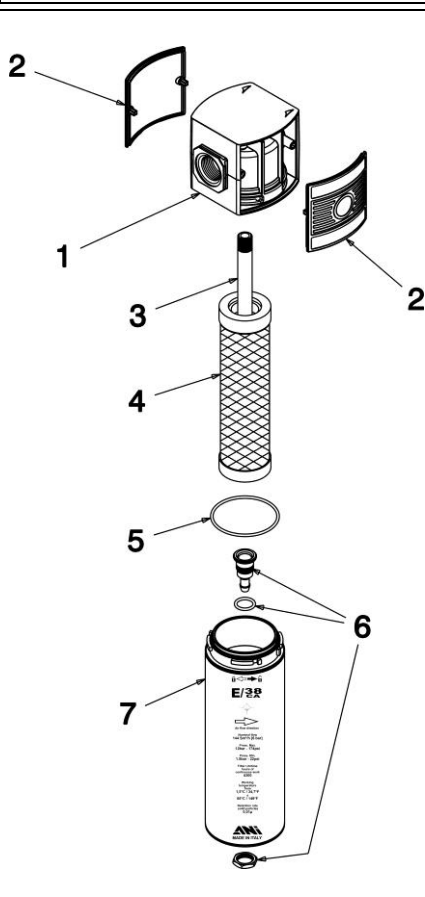





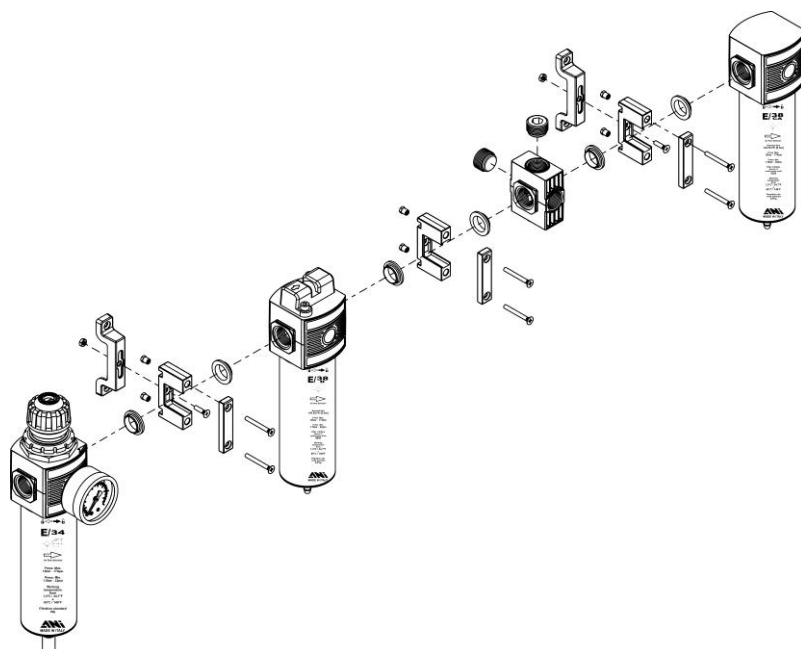

Pos.	Codice - Code
1	BU118779
2	BE118160
3	BT118693
4	BH118353
5	BD118132
6	BH118032
7	BH118593

	BB118246
	BS118177 3/8"
	BS118178 1/2"

**Esempio di assemblaggio con staffe di fissaggio intermedie**  
Assembly example with connecting brackets  
Exemple d'assemblage avec étriers de fixation intermédiaires



	E/182/20		E/184/20		E/186/20
	BH118566		BH118566		BH118690AN

**Dimensioni  
Dimensions - Dimensions**

	A	B	C	D	E	F	G
1/2" BSP	71,5	63	245	30	215	Ø 55	35

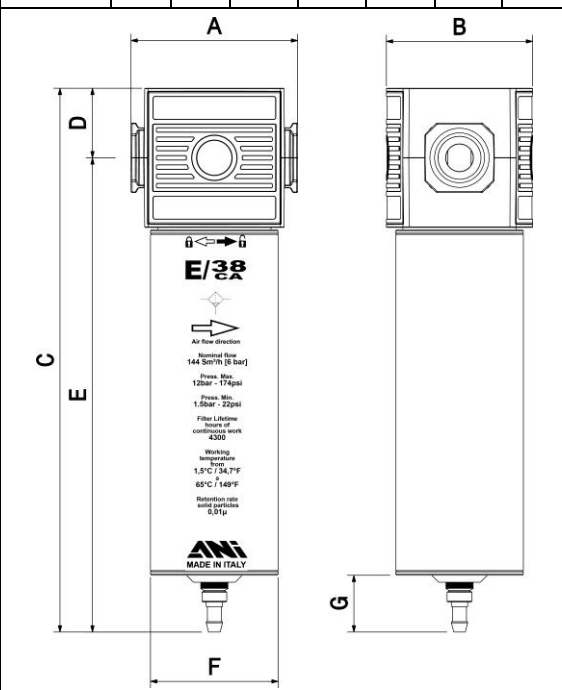

<b>IT</b>	<b>Manuale d'Istruzione d'Uso e Manutenzione</b>	<b>Operation and maintenance manual</b>	<b>EN</b>	<b>Manuel d'utilisation et d'entretien</b>	<b>FR</b>
	<b>MICROFILTRO A CARBONI ATTIVI MODULARE</b>	<b>ACTIVE CHARCOAL MICROFILTER MODULAR</b>		<b>MICROFILTRE D'AIR A CHARBONS ACTIFS MODULAIRE</b>	
	PER LA VOSTRA SICUREZZA LEGGERE ATTENTAMENTE QUESTE ISTRUZIONI PRIMA DI PROCEDERE ALL'INSTALLAZIONE, ALL'UTILIZZO O ALLA MANUTENZIONE DEL FILTRO. QUESTO MANUALE DEVE ESSERE CONSERVATO PER OGNI FUTURO RIFERIMENTO.	FOR YOUR SAFETY, PLEASE READ THESE INSTRUCTIONS CAREFULLY BEFORE PROCEEDING WITH THE INSTALLATION, USE AND MAINTENANCE OF THE FILTER		POUR VOTRE SECURITE, VEUILLEZ LIRE ATTENTIVEMENT CES INSTRUCTIONS AVANT DE PROCEDER A L'INSTALLATION, A L'UTILISATION OU A L'ENTRETIEN DU PISTOLET A PEINTURE. CE MANUEL DOIT ETRE GARDE EN VUE D'UNE EVENTUELLE CONSULTATION DANS LE FUTUR.	
<b>GENERALITA'</b>		<b>OVERVIEW</b>	<b>GENERALITES</b>		

Il presente libretto costituisce parte integrante del prodotto cui viene allegato e deve essere conservato per ogni riferimento futuro. Leggere attentamente le avvertenze e le istruzioni contenute nel presente manuale d'istruzioni prima di procedere all'installazione, alla messa in funzione, alla regolazione o alla manutenzione poiché forniscono importanti indicazioni riguardanti la SICUREZZA D'USO e la MANUTENZIONE. Per un utilizzo sicuro ed una corretta manutenzione, il filtro deve essere utilizzato solo da un operatore con un'adeguata preparazione. Le informazioni inserite nel presente libretto sono necessarie per un utilizzo corretto del filtro e dei suoi componenti ed integrano le informazioni che appartengono al normale bagaglio di conoscenze tecniche degli addetti. Le norme di sicurezza inserite nel presente libretto integrano le norme di sicurezza vigenti nei paesi d'utilizzo del prodotto che devono essere conosciute ed applicate dagli addetti. Per ulteriori informazioni o problemi particolari da risolvere, rivolgersi ai centri autorizzati per l'assistenza tecnica e la manutenzione del prodotto.

This Manual is an integral part of the product with which it is enclosed and must be conserved for future consultation. Carefully read the recommendations and instructions contained in this instruction booklet before carrying out installation, operating, adjusting or maintenance operations, since they give important information regarding the SAFETY OF USE and MAINTENANCE. To ensure safe use and correct maintenance, the filter must be used only by an operator with appropriate training. The information included in this booklet are necessary for the correct use of the filter and its components and integrates the information that normally constitutes the baggage of technical knowledge of the operators. The safety rules inserted in this booklet are in addition to the safety regulations in force in the countries where the product is used and which should already be known and applied by operators. Contact only authorised product technical assistance and maintenance centers for further information or special problems.

Le présent manuel fait partie intégrante du produit qu'il accompagne. Il doit être gardé en vue d'une éventuelle consultation future. Lire attentivement les avertissements et les instructions figurant dans le présent manuel d'utilisation et d'entretien avant de procéder à l'installation, à la mise en service, au réglage ou à l'entretien. Ils fournissent des indications importantes concernant la SECURITE D'UTILISATION et l'ENTRETIEN. Pour assurer une utilisation sûre et un bon entretien, le pistolet ne doit être utilisé que par un opérateur ayant une préparation appropriée. Les informations figurant dans le présent manuel sont nécessaires pour une utilisation correcte du pistolet et de ses composants et complètent les informations faisant partie du bagage normal de connaissances techniques des personnes chargées de son utilisation. Les consignes de sécurité figurant dans le présent manuel complètent les normes de sécurité en vigueur dans le pays d'utilisation du produit, qui doivent être connues et appliquées par les personnes chargées de l'utilisation de l'appareil. Pour plus d'informations ou bien en cas de problèmes particuliers, s'adresser aux centres agréés pour le service après-vente et l'entretien du produit.

<b>DISIMBALLO</b>	<b>UNPACKING</b>	<b>DEBALLAGE</b>
-------------------	------------------	------------------

Dopo aver tolto l'imballaggio assicurarsi dell'integrità dell'apparecchio controllando che non vi siano parti visibilmente danneggiate, in caso di dubbio non utilizzare l'apparecchio e rivolgersi subito al proprio rivenditore. Gli elementi che compongono l'imballaggio (sacchetti in plastica, polistirolo espanso, ecc.) devono essere smaltiti negli appositi luoghi di raccolta e non devono essere lasciati alla portata dei bambini, poiché potenziali fonti di pericolo.

After removing the packaging material make sure the product is in perfect condition and that there are no visibly damaged parts. If in doubt, do not use the spray gun and contact the dealer from whom it was purchased. The packaging materials (plastic bags, expanded polystyrene, etc) must be disposed of in appropriate refuse-collection containers. The above mentioned materials must not be left within the reach of children as they are potential sources of danger.

Après avoir enlevé l'emballage, s'assurer de l'intégrité de l'appareil en contrôlant qu'il n'y a pas de parties visiblement endommagées. En cas de doute, ne pas utiliser l'appareil et s'adresser au propre détaillant. Les éléments d'emballage (sacs plastique, polystyrène expansé, etc.) doivent être placés dans les lieux appropriés de récolte. Ces matériaux ne doivent pas être laissés à la portée des enfants, car ils représentent une source potentielle de dangers.

<b>DESTINAZIONE ED USO</b>	<b>USE AND OPERATION</b>	<b>DESTINATION ET UTILISATION</b>
----------------------------	--------------------------	-----------------------------------

Questo **FILTRO** è stato realizzato per essere utilizzato quale **microfiltro a carboni attivi modulare** ogni altro uso è da ritenersi improprio. I Microfiltri a Carboni Attivi della serie **E-TECH** sono adatti a rimuovere impurità quali residui vapori e idrocarburi volatili fino a 0.005 mg/m<sup>3</sup> e ritenzione particelle solide fino 0.01 µ, inoltre vengono rimossi anche fumi e odori. La ditta declina ogni responsabilità per danni o incidenti derivanti dall'uso improprio del filtro o dalla mancata osservanza delle prescrizioni relative alla sicurezza. Ogni e qualsiasi manomissione o modifica dell'apparecchiatura non preventivamente autorizzata solleva il costruttore da danni derivanti o riferibili agli atti suddetti.

This **FILTER** was produced for use as a **modular charcoal microfilter**. Any other use is considered improper. The E-TECH Charcoal Microfilters, are indicated for the removal of impurities such as residual vapors and volatile hydrocarbons up to 0.005 mg/m<sup>3</sup> and for the retention of solid particles up to 0.01 µ. Smoke and odors are also eliminated. The Manufacturer declines any responsibility for damages or accidents due to the improper use of the filter or failure to observe the prescribed safety requirements. Any and all tampering or modification with the equipment that has not been previously authorised releases the Manufacturer from all damage derived or ascribable to the same

Cet **FILTRE** a été réalisé pour être utilisé comme **microfiltre à charbons actifs modulaire**. Toute autre utilisation doit être considérée comme impropre. Les Microfilters à Charbon actifs de la série E-TECH, sont indiqués pour l'élimination des impuretés telles que les résidus de vapeurs et hydrocarbures volatils jusqu'à 0.005 mg/m<sup>3</sup> et la rétention de particules solides jusqu'à 0.01 µ, en plus les fumées et les odeurs sont également éliminés. La société décline toute responsabilité en ce qui concerne les dommages ou accidents découlant de l'utilisation impropre du pistolet manuel ou du non-respect des consignes de sécurité. Toute manipulation ou modification de l'appareil non préalablement autorisée décharge le fabricant de toute responsabilité concernant les dommages dus de façon directe ou indirecte aux actes susmentionnés.

	<b>AVVERTENZE GENERALI DI SICUREZZA</b>	<b>GENERAL SAFETY RULES</b>	<b>CONSIGNES DE SECURITE GENERALES</b>
	<b>RISCHI PER USO IMPRORIO</b>	<b>RISKS IN INAPPROPRIATE USE</b>	<b>RISQUES POUR UTILISATION IMPROPRE</b>
	<b>RISCHI PER LA SALUTE</b>	<b>RISKS TO HEALTH</b>	<b>RISQUES POUR LA SANTE</b>
	E' <b>OBBLIGATORIO</b> durante l'uso seguire alcune indicazioni: <ul style="list-style-type: none"> <li>Leggere <b>ATTENTAMENTE</b> le schede tecniche dei prodotti che si impiegano prima dell'utilizzo</li> <li>Durante l'utilizzo e lo scarico della condensa utilizzare <b>SEMPRE</b> indumenti adeguati per la protezione del corpo</li> <li>Indossare <b>SEMPRE</b> guanti, occhiali e maschere per prevenire i rischi causati dai vapori tossici o dal contatto dei prodotti di scarico dei gruppi con la pelle e/o gli occhi</li> </ul>	It is <b>OBLIGATORY</b> to take the following precautions: <ul style="list-style-type: none"> <li><b>CAREFULLY</b> read the technical cards of the products to be used before use.</li> <li>During use and drainage of condensation, <b>ALWAYS</b> wear appropriate protective clothing to protect the body.</li> <li><b>ALWAYS</b> wear gloves, goggles and masks to prevent risks caused by toxic vapours or by waste products of the groups coming into contact with the skin and/or the eyes.</li> </ul>	Il est <b>OBLIGATOIRE</b> pendant l'utilisation d'adopter un certain nombre de précautions: <ul style="list-style-type: none"> <li>Veillez lire <b>ATTENTIVEMENT</b> les fiches techniques des produits utilisés avant l'utilisation</li> <li>Durant l'utilisation et la purge du condensat utiliser <b>TOUJOURS</b> des vêtements appropriés pour la protection du corps</li> <li>Porter <b>TOUJOURS</b> des gants, des lunettes et un masque pour prévenir les risques causés par les vapeurs toxiques ou par le contact des produits de vidange des groupes avec la peau et/ou les yeux</li> </ul>

<b>ALTRI RISCHI</b>	<b>OTHER RISKS</b>	<b>AUTRES RISQUES</b>
<ul style="list-style-type: none"> <li>E' <b>VIETATO</b> utilizzare il filtro per prodotti alimentari o medicinali o gas</li> <li>E' <b>VIETATO</b> regolare il filtro se posizionato nelle aree di lavoro di macchinari come convogliatori, robot, ecc. durante il funzionamento degli stessi</li> </ul>	<ul style="list-style-type: none"> <li><b>IT IS FORBIDDEN</b> to use the filter for food or medicine products or gas.</li> <li><b>IT IS FORBIDDEN</b> to adjust the filter if positioned in the working area of machines such as conveyors, robots, etc., during operation of said machinery.</li> </ul>	<ul style="list-style-type: none"> <li><b>IL EST INTERDIT</b> d'utiliser le filtre pour produits alimentaires ou pharmaceutiques ou gaz</li> <li><b>IL EST INTERDIT</b> d'utiliser le filtre aux abords de machines telles que convoyeurs, robots, etc. pendant leur fonctionnement</li> </ul>

<b>INSTALLAZIONE</b>	<b>INSTALLATION</b>	<b>INSTALLATION</b>
----------------------	---------------------	---------------------

Per un utilizzo sicuro ed una corretta manutenzione il filtro deve essere utilizzata solo da un operatore con un'adeguata preparazione. Dopo aver tolto l'imballaggio assicurarsi dell'integrità dell'apparecchio controllando che non vi siano parti visibilmente danneggiate.

- Il filtro deve essere installato verticalmente.
- Collegare la condotta d'aria controllando la direzione del flusso sia concorde alle frecce stampate sul corpo
- Prima di aprire il flusso d'aria della condotta controllare che i raccordi di ingresso e di uscita del filtro siano correttamente collegati

To ensure safe use and correct maintenance, the filter must be used only by an operator with appropriate training. After removing the packaging, ensure that the machine is in good condition, by checking to make sure there is no visible damage.

- The filter must be installed vertically.
- Connect the air conduits, checking the direction of the flow to make sure it is in agreement with the arrows printed on the body of the machine.
- Before opening the air flow of the conduit check to make sure the intake and output connections of the filter are correctly connected.

Pour une utilisation sûre et une maintenance correcte, le filtre ne doit être utilisé que par un opérateur possédant une préparation adéquate. Après avoir retiré l'emballage vérifier l'intégrité de l'appareil en contrôlant qu'aucune partie ne présente des dommages visibles.

- Le filtre doit être installé verticalement.
- Raccorder le conduit d'air en contrôlant que la direction du débit corresponde aux flèches imprimées sur le corps
- Avant d'ouvrir le débit de la ligne d'air, contrôler que les raccords d'entrée et de sortie du filtre soient correctement connectés

**NB: Il filtro a carbone attivo non può funzionare con aria satura di olio e pertanto deve essere preceduto da elemento disoleatore grado SMFO [E/38-D].**

**NB: The activated carbon cartridge cannot work in oil saturated air condition so it must be installed after an SMFO oil remover [E/38-D].**

**NB: Le filtre à charbon actif ne peut pas fonctionner quand l'air est saturé d'huile donc il doit être installé après d'un élément déshuileur SMFO [E/38-D].**

**N.B. Per tutti i modelli è consigliato collegare un tubo alla valvola di scarico per effettuare il recupero della condensa che deve essere smaltita negli appositi luoghi di raccolta.**

**NOTE: It is advisable to connect a tube to the drainage valve on all models, in order to recover condensation, which must be disposed of in the designated collection sites.**

**N.B. Pour tous les modèles, il est conseillé de raccorder un tuyau à la soupape de purge pour récupérer le condensat qui doit être déposé dans les lieux de collecte prévus à cet effet.**

	<b>PULIZIA DELLO STRUMENTO</b>	<b>CLEANING OF THE FILTER</b>	<b>NETTOYAGE DE L'INSTRUMENT</b>
	<b>ATTENZIONE</b>	<b>WARNING</b>	<b>ATTENTION</b>
	E' <b>VIETATO</b> effettuare la manutenzione del filtro se il personale addetto non ha ricevuto adeguate istruzioni. E' <b>VIETATO</b> effettuare la manutenzione del filtro se non si utilizzano ricambi originali.	<b>NEVER</b> allow the filter to be serviced by personnel without adequate training and instruction. <b>NEVER</b> use non-original spare parts for maintenance.	Il est <b>INTERDIT</b> d'effectuer la maintenance du filtre si le personnel préposé n'a pas reçu des instructions adéquates. Il est <b>INTERDIT</b> d'effectuer la maintenance du filtre en utilisant des pièces qui ne sont pas originales.

Prima di effettuare la pulizia del filtro bisogna scaricare la condensa depositata all'interno del bicchiere. Spingere la valvola di scarico verso il bicchiere fino allo svuotamento dello stesso.

Before performing cleaning operations on the filter, the condensate in the cup must be drained. Push the drainage valve towards the cup until it is empty.

Avant d'effectuer le nettoyage du filtre il faut purger le condensat accumulé à l'intérieur de la cuve. Pousser la soupape de purge vers la cuve jusqu'à son vidage.

**N.B. La condensa deve essere recuperata e poi smaltita negli appositi luoghi di raccolta.**

**NOTE: The condensation must be recovered and disposed of in the designated collection sites.**

**N.B. Le condensat doit être récupéré puis mis au rebut dans les lieux de collecte prévus à cet effet.**

- Chiudere la condotta di alimentazione dell'aria e controllare (agendo sulla valvola di scarico) che non vi sia pressione all'interno del filtro
- Ruotare in senso orario il bicchiere n. 7, come indicato sullo stesso, per sbloccarlo
- Tirare il bicchiere n. 7 sfilandolo dal corpo n. 1
- Lo smontaggio dell'elemento filtrante n. 4 avviene svitando lo stesso dal perno n. 3.
- Sostituire la cartuccia filtrante n. 4 con una nuova cartuccia originale e riavvitarla sul perno n. 3 sino al bloccaggio
- Inserire il bicchiere n. 8 sul corpo 1 fino in fondo e ruotare in senso antiorario per effettuare il bloccaggio dello stesso.

- Close the air supply line (using the drainage valve) so that there is no pressure inside the filter.
- Rotate clockwise the cup, n. 7, as indicated on the cup itself, in order to unblock it.
- Pull out the cup, n. 7, removing it from the body, 1.
- To remove the filtering element n. 4 unscrew it from the pin n. 3.
- Replace the filtering cartridge n. 4 with a new one and screw it on the pin n. 3 until fully blocked.
- Insert the cup n. 7 onto the body n. 1 until it reaches the bottom and rotate it counter clockwise to block it in its seat.

- Fermer la ligne d'alimentation d'air et contrôler (en agissant sur la soupape de décharge) qu'il n'y pas de pression à l'intérieur du filtre.
- Tourner dans le sens horaire le récipient n. 7, comme indiqué sur celui-ci, pour le débloquent
- Tirer le récipient n. 7 en l'extrayant du corps n. 1
- Pour démonter le filtre n. 4 il faut le dévisser du pivot n. 3.
- Remplacer la cartouche du filtre avec une nouvelle cartouche et la visser sur le pivot n. 3 jusqu'au blocage complète.
- Fixer la cuve n.7 sur le corps n. 1 jusqu'au fond et tourner dans le sens antihoraire pour le bloquer.

**N.B. L'elemento filtrante grado CA [E/38-CA] deve essere sostituito ogni 4.300 ore di lavoro continuo.**

**NB This cartridge [E/38-CA] must be replaced every 4,300 hours of continuous work**

**NB: La cartouche de filtration CA [E/38-CA] doit être remplacé toutes les 4.300 heures de service continu**

	<b>MESSA FUORI SERVIZIO DEL FILTRO</b>	<b>DECOMMISSIONING THE FILTER</b>	<b>MISE HORS SERVICE DU FILTRE</b>
	Per lo smantellamento del filtro è necessario che esso sia pulito da qualsiasi residuo di oli o prodotti chimici inquinanti. I materiali di fabbricazione sono completamente riciclabili e devono essere divisi a seconda del tipo e smaltiti negli appositi centri di raccolta.	In order to decommission and dismantle the filter, it is necessary for it to be clean from any oil residue or polluting chemical products. The filter construction materials are completely recyclable but must be divided according to type and eliminated using the respective collection centres.	Avant de démanteler le filtre, il faut en éliminer tous les résidus d'huiles ou de produits chimiques polluants. Les matériaux de fabrication sont entièrement recyclables et doivent être divisés par typologie et traités dans les centres de collecte prévus à cet effet.